

VERSCHIEBEREGALE FÜR LEICHTE UND MITTLERE FACHLASTEN

Mobile Systeme und individuelle Lösungen
für zukunftsorientierte Lagerlogistik



Verschieberegalanlagen in der SSI SCHÄFER Gruppe



FRITZ SCHÄFER, Neunkirchen, DE

Das Produktionsprogramm von SSI SCHÄFER / FRITZ SCHÄFER GMBH – gleichzeitig internationaler Hauptsitz der SSI SCHÄFER Gruppe – umfasst neben den Kernbereichen der **Lagertechnik** (Regalstahlbau für AKL und Silobauweise) auch die Lager- und Transportkästen, Fachboden-, Paletten- und Langregale.



SSI SCHÄFER, Neunkirch, CH

Die SSI SCHÄFER AG plant und realisiert für die gesamte SSI SCHÄFER Gruppe konventionelle und vollautomatische Verschieberegalanlagen. Das Kompetenzzentrum der SSI SCHÄFER Gruppe hat international bereits über 2.000 Verschieberegalanlagen realisiert. Das Leistungsspektrum reicht von der Systemplanung und -beratung über die Realisierung von Anlagen bis hin zu massgeschneiderten Servicepaketen.



SSI SCHÄFER, Werk Hranice, CZ

Die SSI SCHÄFER S.R.O. Produktionsstätte Hranice in Tschechien: In dieser Fertigungsstätte werden die Hauptprodukte für die Automation wie Verschieberegale, Regalbediengeräte, Palettenförderer und das SCS (Schäfer Carousel System) produziert, vorgetestet und termingerecht auf die Baustellen ausgeliefert.

Verschieberegallager – zur Steigerung der Lagerkapazität

Verschieberegale werden parallel zueinander verschoben und benötigen nur einen einzigen Bediengang für den Zugriff auf alle Lagergüter. Die Vielzahl an so eingesparten Regalgängen bietet Ihnen eine hohe Wirtschaftlichkeit:

- Für eine gleich große Lagermenge benötigen Verschieberegale 40% weniger Fläche als stationär angeordnete Regalzeilen **oder**
- Auf einer gleich großen Fläche kann gegenüber stationären Regalzeilen eine 85% größere Lagermenge Platz finden **und**
- Der Flächennutzungsgrad von 65 - 85% und die Reduzierung von Wegezeiten helfen, Ihre Logistikleistung zu steigern.

Grundsätzlich können alle SSI SCHÄFER-Regal- und Schranksysteme auf Fahrwagen gesetzt werden. Diese haben hervorragende Laufeigenschaften für die manuelle Verschiebung, den Kurbelantrieb in verschiedenen, lastabhängigen Übersetzungen als Unterstützung für schnelle Arbeitsweisen bis hin zum Elektroantrieb für Schwerlasten.

Ob Sie nun Akten, Bekleidung, Kleinteile, Langteile, Reifen, Ersatzteile, Elektromaterial, Lacke, Gefahrstoffe oder Palettenmaterial unterbringen wollen – SSI SCHÄFER hat Ihre Lagerlösung bereit.

Feststehendes Standard-Fachbodenregallager

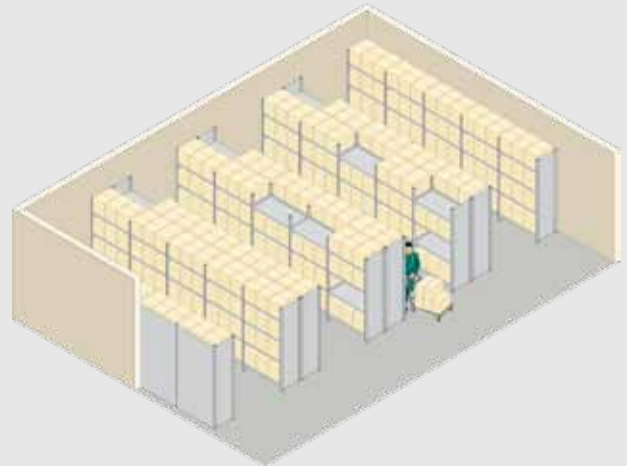

Fachboden-Verschieberegallager

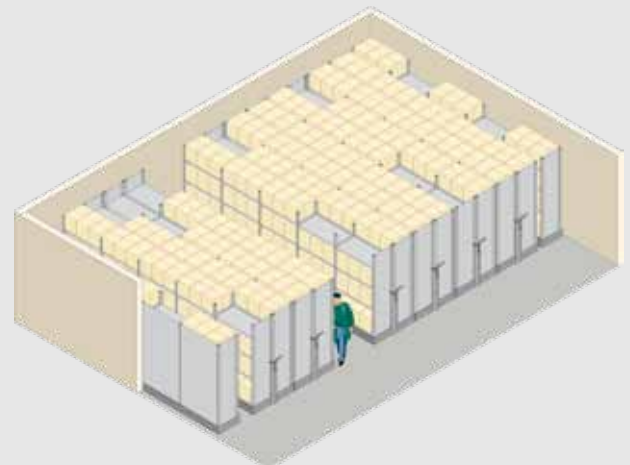

Verschieberegallager in Verbindung mit mehrgeschossiger Bauweise – Bauhöhe ca. 5200 mm

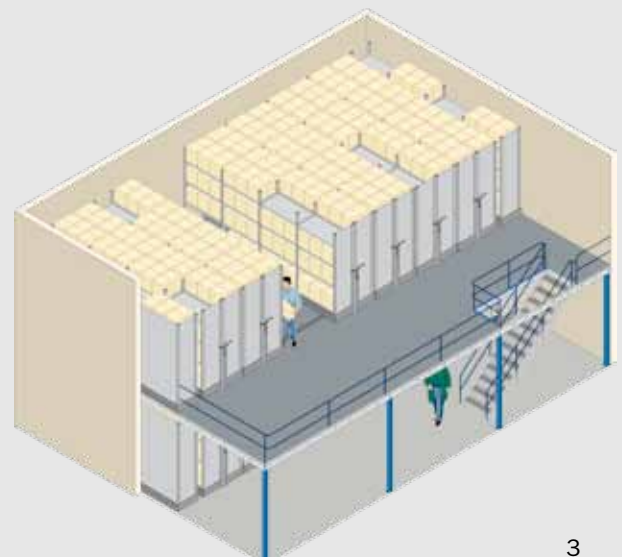

Technische Informationen – Antriebsarten und Fahrwagen

Je nach Belastbarkeit der Systeme sind unterschiedliche Antriebsarten erforderlich. Bei normalen Belastungen per Hand durch Kurbelantrieb, bei großen Belastungen durch Elektro-

antrieb. Bei schienenlosen Anlagen erfolgt der Antrieb direkt über die Rollen auf den Boden.

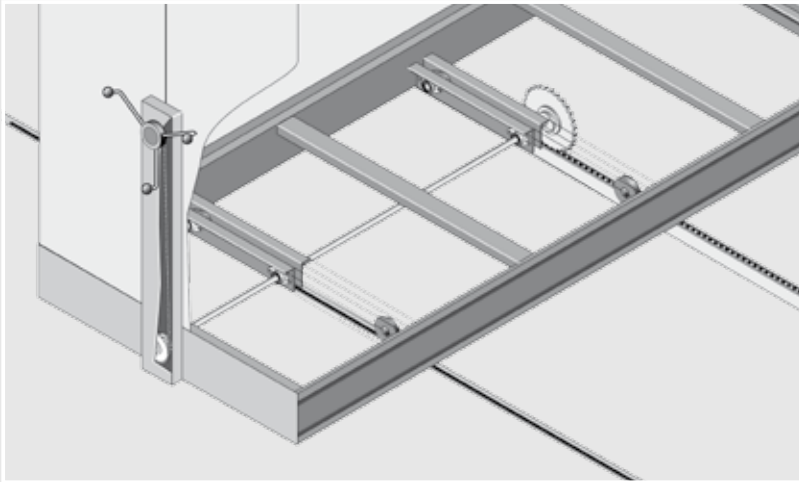

Kurbelantrieb – „schienengebundenes“ System

Die Wagen werden mit Hilfe einer Kurbel und einer den Lasten angepassten Übersetzung von Hand bewegt. Beim „schienengebundenen“ System greift ein Zahnrad zur Kraftübertragung in eine Antriebskette ein, welche in der Führungsschiene integriert ist. Dieses System zeichnet sich durch eine hohe Tragkraft und leichten Lauf aus.

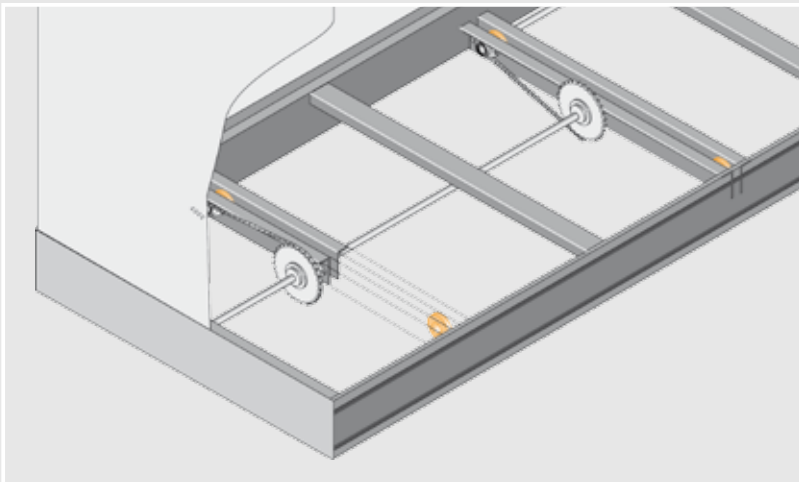

Kurbelantrieb – „schienenloses“ System

Die Wagen werden mit Hilfe einer Kurbel und einer den Lasten angepassten Übersetzung von Hand bewegt. Beim „schienenlosen“ System erfolgt die Kraftübertragung direkt von den Laufrollen auf den Fußboden. Sie werden auf der Rückseite durch ein kleines aufgedübeltes Profil geführt. Dies spart Zeit bei der Realisierung, ist besonders kostengünstig und stellt sich als besonders interessant hinsichtlich einer Veränderung (Umzug, Erweiterung) dar.

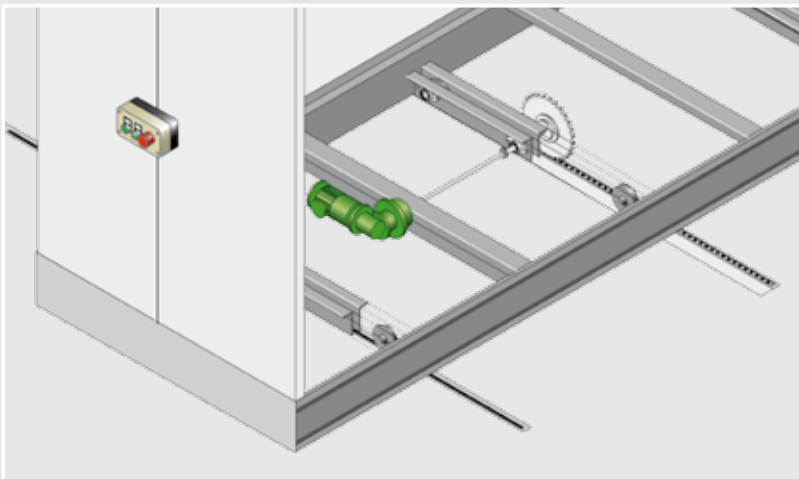

Elektroantrieb

Ein Einzelmotorantrieb wirkt mit einem Zahnrad auf eine in der Bodenschiene eingelassene Kette und bewegt somit den Wagen.

Technische Informationen – Sicherheitszubehör

Um Verschieberegale zu sichern, sind entsprechende sinnvolle Einrichtungen, wie Rücklaufsperrung zum Gangverschluss, Kippsicherung gegen Umfallen der Regale, Gangverschluss zum Abschließen eines einzelnen Bedienganges, Zentralverschluss

für Hand- und Kurbelanlagen zum Abschließen einer gesamten Anlage oder eines gesonderten Bereiches, Endanschlag zum Stoppen der Regale am Schienenende, Stabilisierungsbügel sowie Staub-, Schutz- und Lichtdichtung als Zubehör erhältlich.

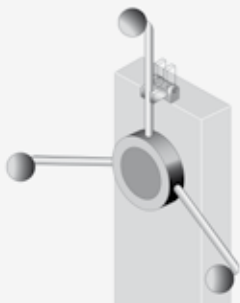

Rücklaufsperrung

Wird als Gangsicherung gegen unbeabsichtigtes Verschieben eingesetzt.



Kippsicherung (T:H = 1:5)

Verhindert ein Kippen der Wagen-/Regaleinheit bei ungünstigen Tiefen-/Höhenverhältnissen.

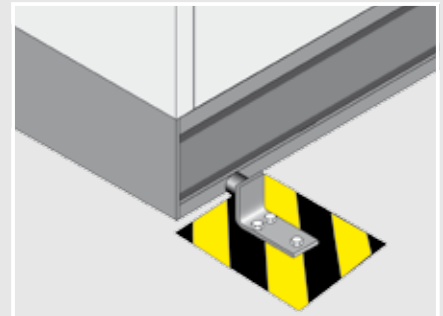

Endanschlag auf dem Boden

Wird bei einem schienenlosen Verschieberegalsystem am Ende einer Anlage eingesetzt, wenn auf den Einsatz von Festsockeln verzichtet wird.

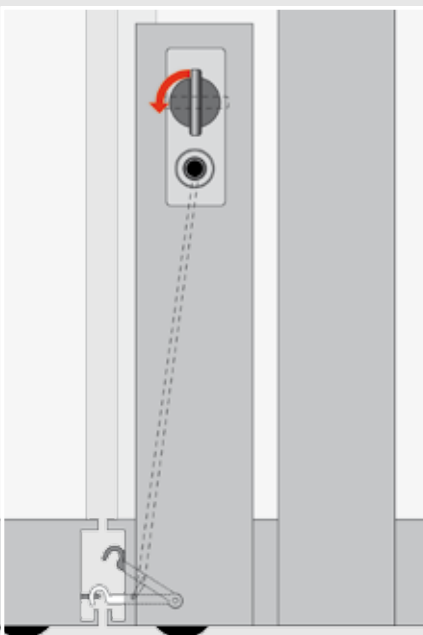

Gangverschluss

Zum Abschließen eines einzelnen Bedienganges, indem zwei Wagen mit einer Schließfalle miteinander verbunden werden.

Nur für schienengebundene Anlagen.

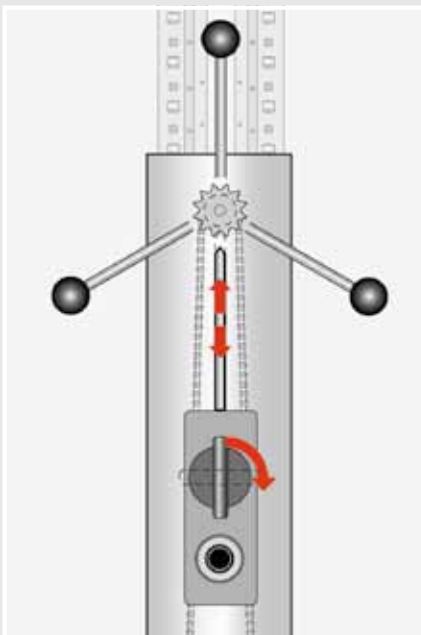

Zentralverschluss

Zur Verriegelung einer gesamten Anlage (nur bei Kurbelantrieb 1:3).

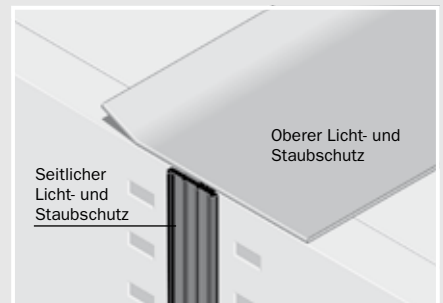

Licht- und Staubschutz

Schützt die Lagergüter vor Staub und Licht.

Verschieberegale für die Archivierung – Systemkomponenten

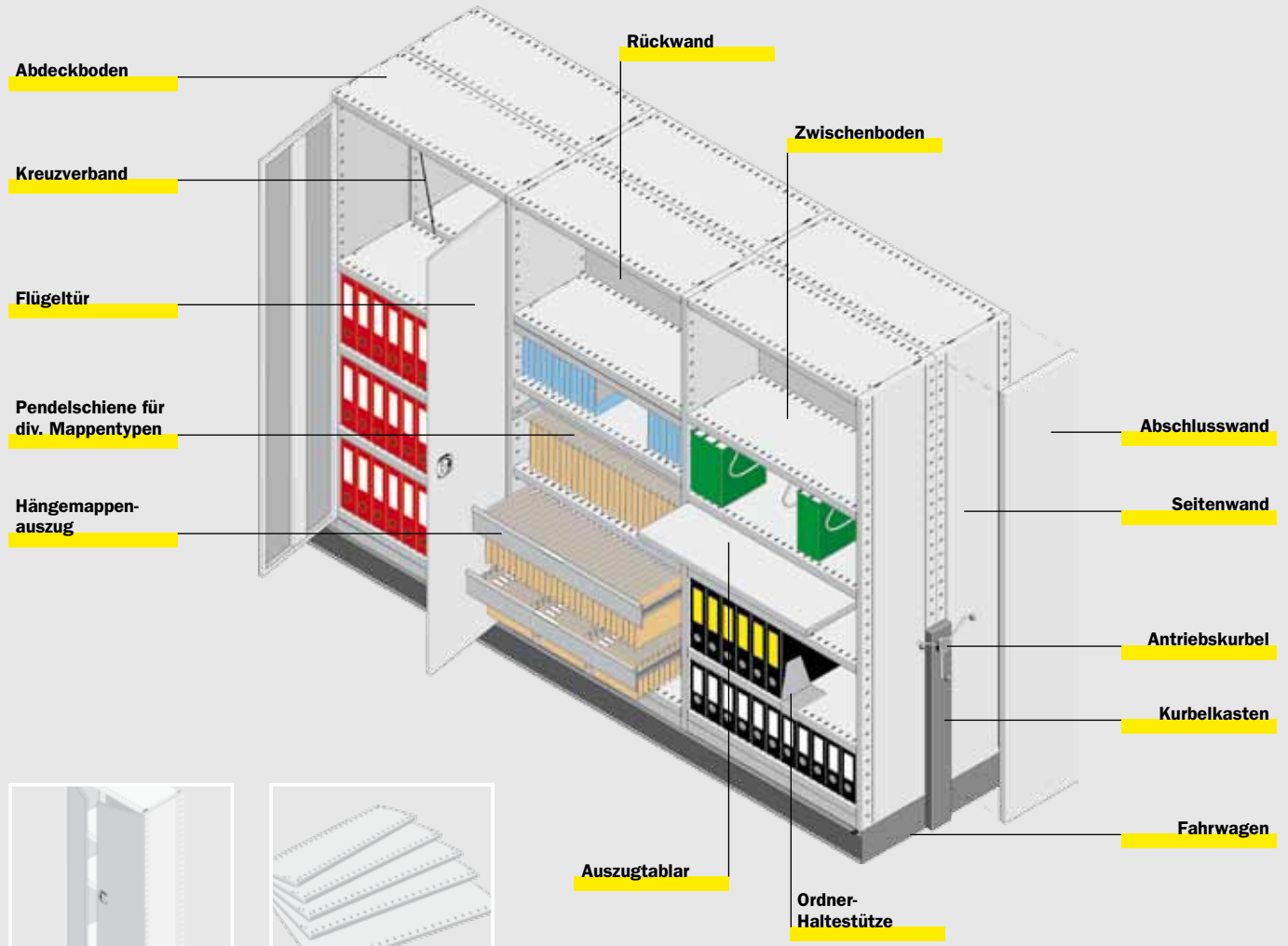

Flügeltüren



Zwischenböden



Pendelschienen für diverse Mappentypen



Hängemappenauszüge



Auszugstabläre

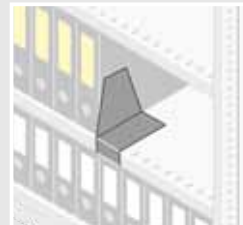

Ordner-Haltestützen



Ordner-Haldebügel



Vorsatz-Abschlusswände

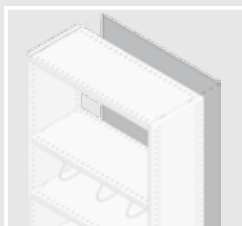

Vollblech-Rückwände



Kreuzverbände

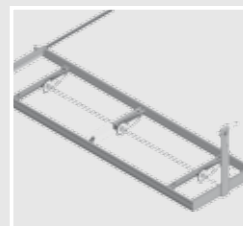

Fahrwagen

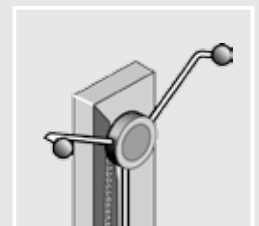

Kurbelantrieb

Verschieberegale für Fachbodenlagerung – Systemkomponenten

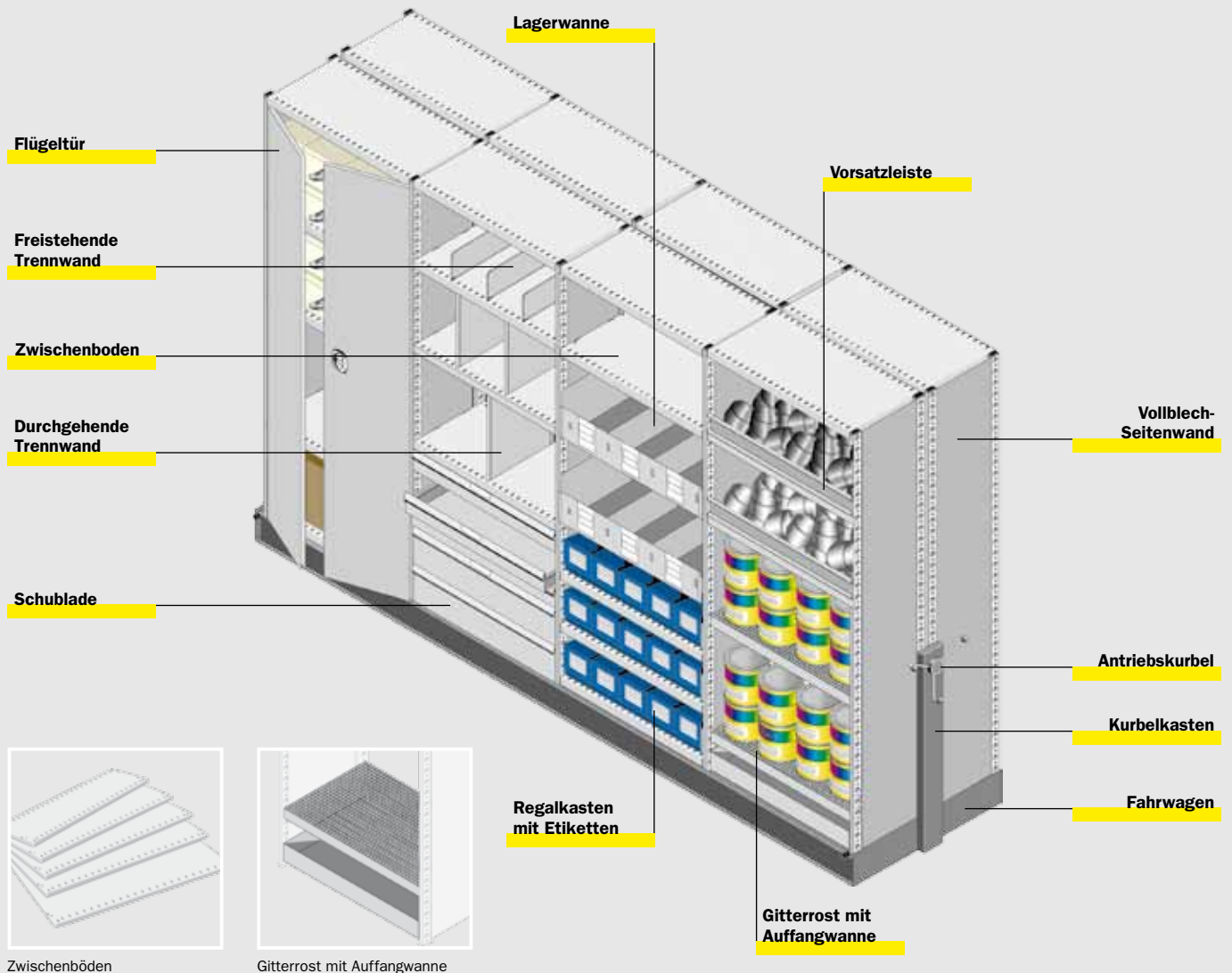

Zwischenböden

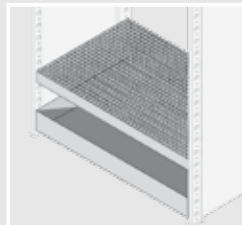

Gitterrost mit Auffangwanne



Lagerwannen

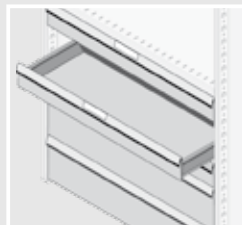

Schublade mit Sicherung

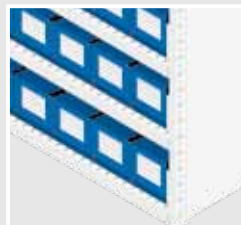

Regalkästen mit Etiketten

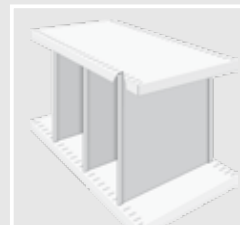

Durchgehende Trennwände

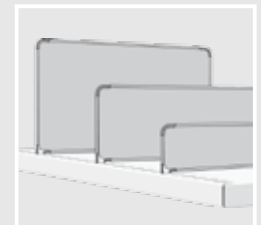

Freistehende Trennwände



Vorsatzleiste



Flügeltüren

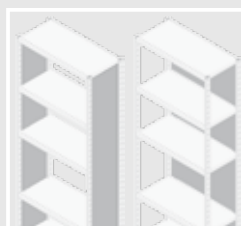

Vollblechseiten- und Rückwände



Gitterseiten- und Rückwände

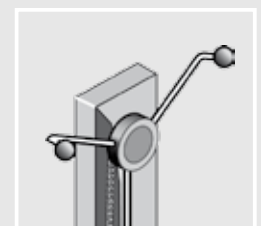

Kurbelantrieb

Verschieberegale für Sperrigteillagerung – Systemkomponenten

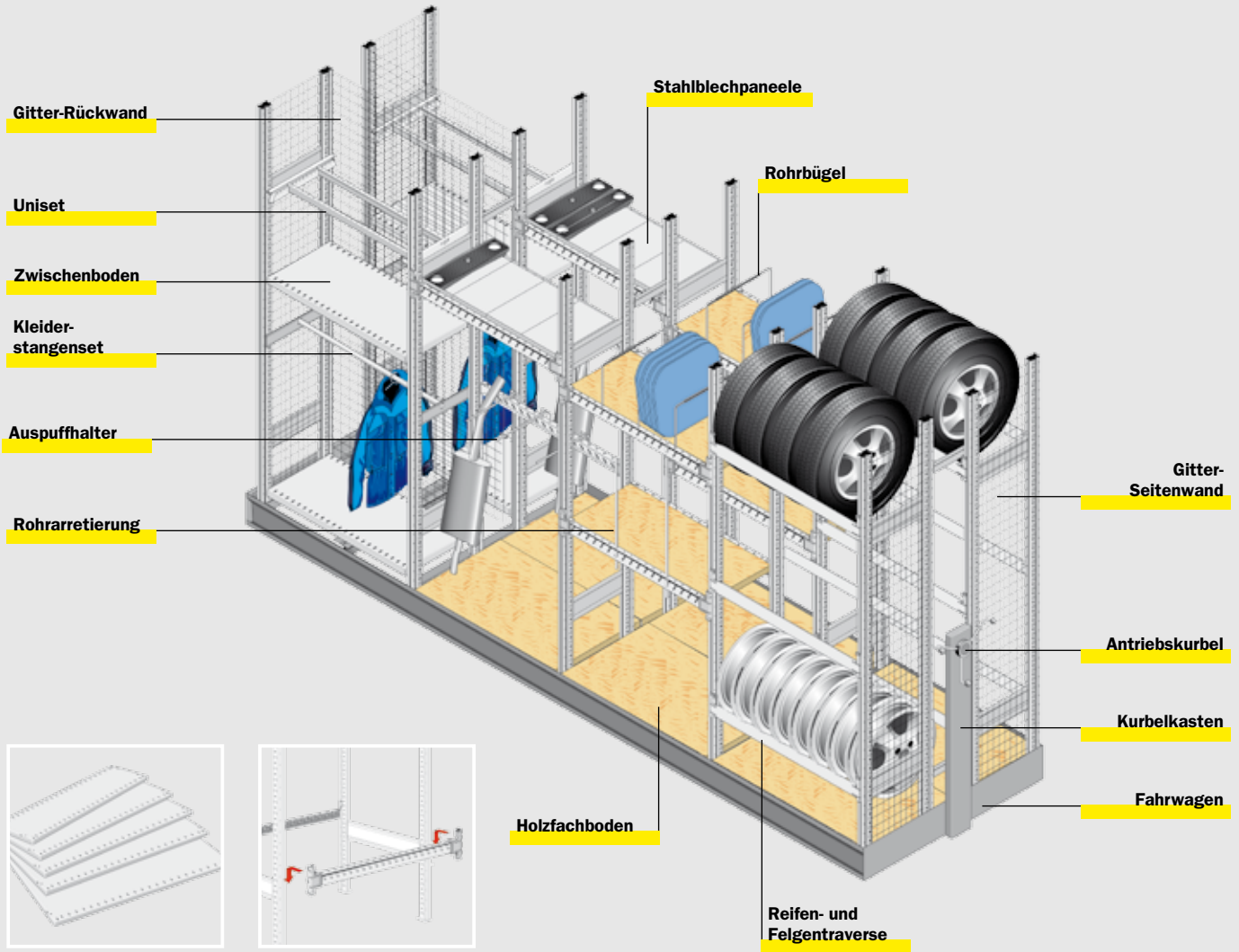

Zwischenböden

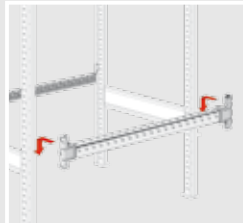

Traverse für Sperrigteillagerung

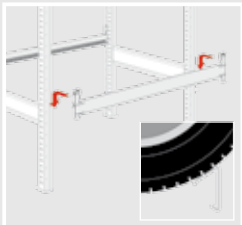

Reifen- und Felgentraverse für optimale Lagerung

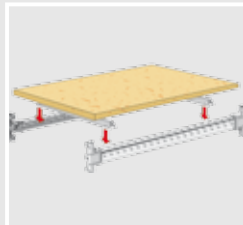

Fachbodenabdeckung mit Spanplatte

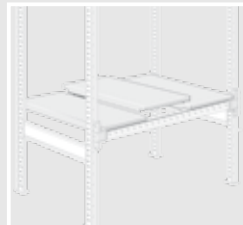

Stahlblechpaneele

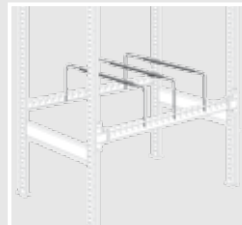

Bügel mit Polster

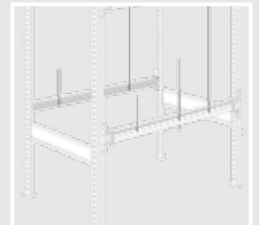

Rohrarrretierung



Kleiderstangenset



Uniset für unabhängige Regaltiefen

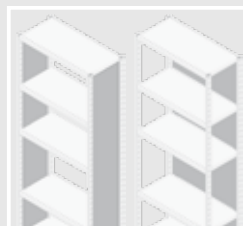

Vollblechseiten- und Rückwände



Gitterseiten- und Rückwände

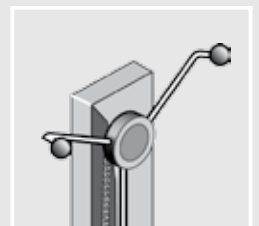

Kurbelantrieb



SSI SCHÄFER AG
Anlagen für die Logistik





Im Autohaus

Perfekte Lösungen für das Kundenrädermanagement: Sichere und reifenschonende Lagerung auf speziellen SSI SCHÄFER-Rädertroversen in kompakter Bauform. Kundenbindung und Ertrag für Sie – kombinierbar mit jedem Rädermanagement-Konzept.



Als Kompaktlager

SSI SCHÄFER bietet Ihnen mehr als intelligente Lagertechnik – die komplette Lösung aus einer Hand mit

- Analyse Ihrer bestehenden Lagerorganisation
- Reorganisation mit Fachverplanung für jeden Artikel Ihres Sortiments und Integration in eine vorhandene EDV-Lagerverwaltung
- schlüsselfertige Installation mit Organisationsnummerierung

Im Teilelager

Optimierte Lagerorganisation durch mobile Regaltechnik und Einsatz von SSI SCHÄFER-Regalkästen im Erdgeschoss. Die zusätzliche Lagerfläche im Obergeschoss wird Gewinnbringend zur Kundeneinlagerung genutzt.



Im Archiv

Raumökonomische Archivierung von Akten aller Art zur Gewährleistung der gesetzlichen Aufbewahrungsfrist für Belege und Dokumente.



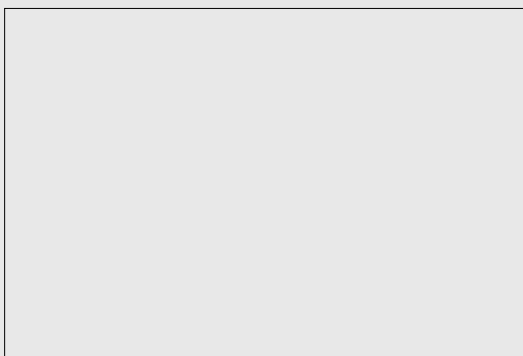

SSI SCHÄFER AG
Lager- und Logistiksysteme



Schaffhouserstrasse 10
CH-8213 Neunkirch
Telefon 0 27 35 / 70-3 01
Telefax 0 27 35 / 70-3 05
eMail ssi-info@ssi-schaefer.ch
www.ssi-schaefer.ch